

Mała winda towarowa SERII A

Cechy charakterystyczne windy:

- drzwi "gilotynowe"
- maszynownia nad szymbem
- brak podszycia
- chwytacz!!!

Winda standardowa. Drzwi na wysokości rąk. Przeznaczona do miejsc gdzie jest dużo miejsca w nadszymbiu, nie ma potrzeby wykonania podszycia. A winda zostanie postawiona w miejscu gdzie pod spodem są wykorzystywane pomieszczenia np. piwnice. Występuje z elementem bezpieczeństwa czyli tzw. chwytaczem. A kiedy potrzebny jest chwytacz? Wymagany jest gdy: -powierzchnia kabiny jest większa od 1m², -wysokość kabiny jest wyższą niż 1,2 m.

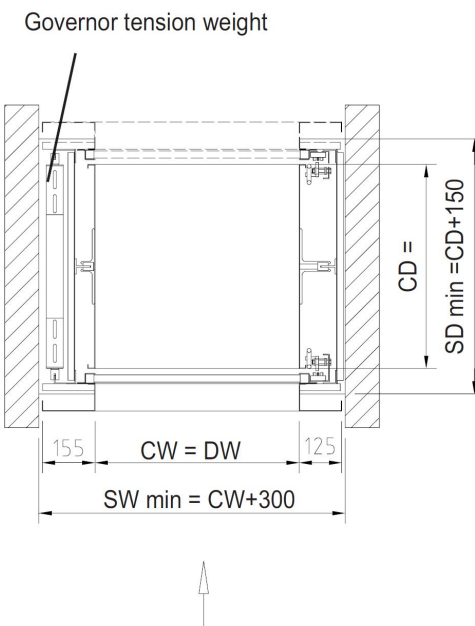
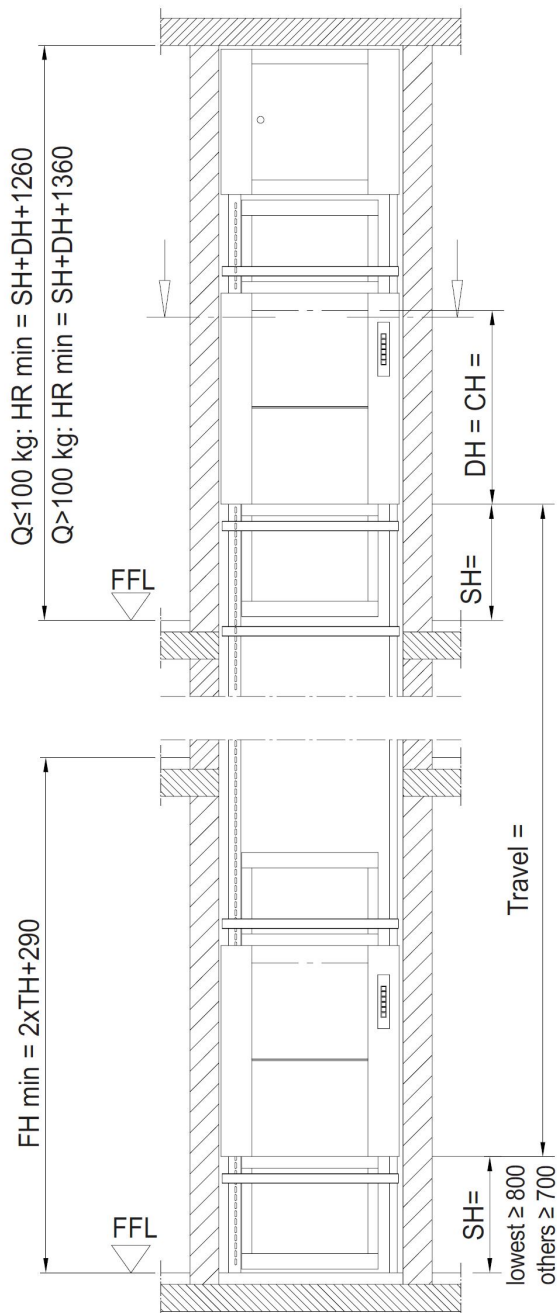

Szerokość i głębokość kabiny dostępna w przyroście co 50 mm.

Wysokość kabiny dostępna w przyroście co 100 mm.

CW	= szerokość kabiny	CW lub CD < 600 szafka kontrolna po za strefą dostępu
CD	= głębokość kabiny	min. 600 – max 1000 mm < 600 mm na żądanie
CH	= wysokość kabiny	min. 700 – max 1000 mm < 700 mm na żądanie
DW	= szerokość drzwi	min. 600 – max. 1200 mm
DH	= głębokość drzwi	= szerokość kabiny
SH	= wysokość dostępna	= głębokość kabiny
SW	= szerokość dostępna	min. 700 mm lowest > 800
SD	= głębokość dostępna	= pion min. wymiarów
HR	= prześwit	= pion min. wymiarów
FFL	= poziom podłogi	= wysokość od podłogi FFL do sufitu
FH	= podłoga do wysokości podłogi do brzegu drzwi	



Lift Plus PL Kaczmarczyk Sp. Jawna | Strażacka 33, 42-263 Wrzosowa
 tel./fax: +48 34 314 03 10 | mail biuro@liftplus.pl
<http://www.windy-towarowe.pl/>